



دورة: 2022

الديوان الوطني للامتحانات والمسابقات

امتحان بكالوريا التعليم الثانوي

الشعبة: تقني رياضي

المدة: 04 سا و30 د

اختبار في مادة: التكنولوجيا (هندسة كهربائية)

على المترشح أن يختار أحد الموضوعين الآتيين:

الموضوع الأول

نظام آلي لملء وغلق دلاء الطلاء

يحتوي هذا الموضوع على: 10 صفحات

- العرض: من الصفحة 1 إلى الصفحة 7

- العمل المطلوب: الصفحة 8

- وثائق الإجابة: من الصفحة 9 إلى الصفحة 10

دفتري الشروط

1. هدف التآلية:

يهدف هذا النظام إلى توضيب منتج صناعي في أدنى وقت ممكن وبصفة مستمرة مع احترام معايير السلامة.

2. وصف التشغيل:

يعاير النظام كمية من المسحوق ومقدارا من السائل ليتم بعد ذلك إفراغ الخليط (المسحوق + السائل) في المازج مع إنزال 9 قطع من المادة المضافة (Additif)، تسخن وتمزج هذه المواد ثم يعبأ المنتج في دلاء ذات حجمين مختلفين، وبعد عملية الغلق يتم تصريف الدلاء (طريقة التصريف خارجة عن الدراسة).

توضيح حول أشغولة إنزال المادة المضافة والخليط:

بعد تنشيط الأشغولة يتم في نفس الوقت (في آن واحد):

- دوران المحرك M1 إلى غاية إنزال 9 قطع من المادة المضافة في المازج.

- فتح الكهروصمام EV2 إلى غاية إفراغ المكياال المراقب بالملقط f.

وتنتهي الأشغولة.

ملاحظة:

- عملية المزج تتوقف عند فراغ المازج.

- محركا التصريف M4 و M5 يشتغلان بصفة مستمرة.

توضيح حول متمن تنسيق الأشغولات الفرعية للأشغولة 4 (التقديم والملء والغلق):

بعد تنشيط الأشغولة 4 يتم تقديم المغاليق والدلاء، وفي نهاية التقديم تتم في نفس الوقت عمليتا الملء والغلق.

## 3. أنماط التشغيل والتوقف: (إنجاز دليل الجيما GEMMA)

- يتم اختيار نمط التشغيل الآلي بوضع المبدلة Auto/(Cy/cy) في الوضعية Auto ويضغط العامل على زر التشغيل Ma فتنتقل دورة الإنتاج إذا كانت كل المواد الأولية متوفرة (P)، أو ينجز العمل التحضيرى أولاً في حالة عدم توفر هذا الشرط ثم تنطلق دورة الإنتاج
- في حالة نفاذ إحدى المواد أو ضغط العامل على زر التوقيف Ar أو تغيير وضعية مبدلة نمط التشغيل إلى Cy/cy فإنّ النظام يكمل الدورة ويتوقف.
- أما في حالة ضغط العامل على زر التوقف الاستعجالي Au أو وجود خلل في أحد المحركات (الكشف بالمرحلات الحرارية  $\sum RT$ ) فإنّ النظام يتوقف مباشرة.
- بعد زوال الخلل وإبطال مفعول زر التوقف الاستعجالي وإعادة تسليح المرحلات الحرارية بالضغط على Réa يتم التحضير لإعادة التشغيل حيث ينزع العامل الدلو الغير مملوء والدلو الغير مغلق ويسحب المغلاق من المصاصة، وبالضغط على Imit بعدئذ يوضع الجزء المنفذ في الحالة الابتدائية وعند تحقق الشروط الابتدائية CI يتوقف النظام في حالة الراحة.

ملاحظة:

كل المواد الأولية مراقبة بملتقطات تدل على وجود أو نفاذ هذه المواد، ولتبسيط التمثيل نرسم بـ:

• P: لتوفر كل المواد.

•  $\bar{P}$ : لعدم توفر إحدى المواد على الأقل.

4. الأمن: حسب القوانين المعمول بها دولياً.

5. الاستغلال: يتطلب تشغيل النظام عاملين: أحدهما دون اختصاص والآخر مختص في القيادة والصيانة.

6. التحليل الوظيفي:

الوظيفة الشاملة (مخطط النشاط A-0)

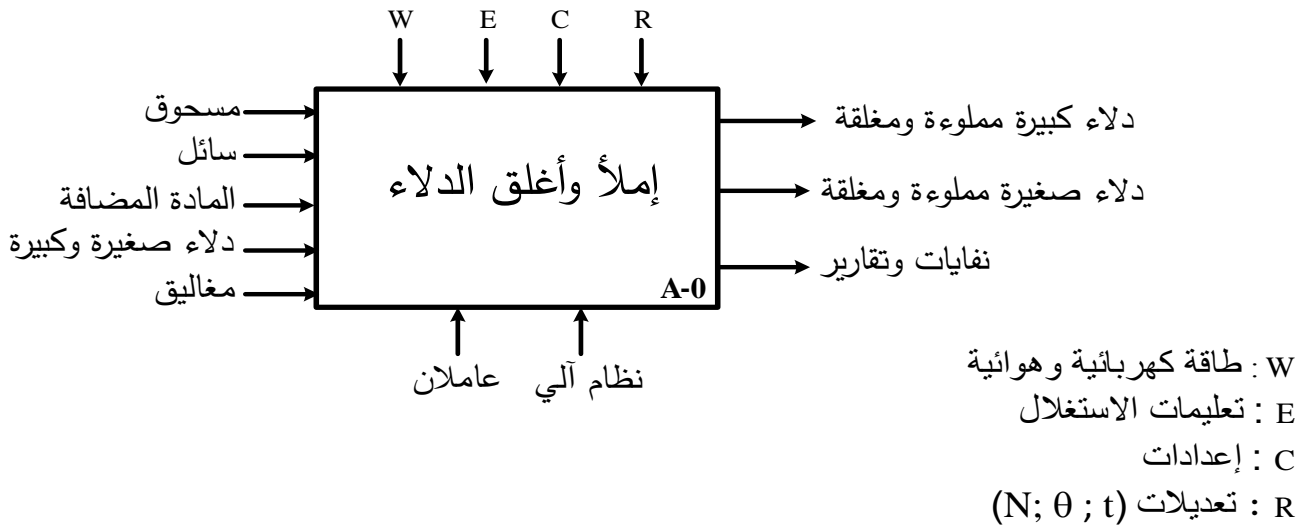

7. المناولة الهيكلية:

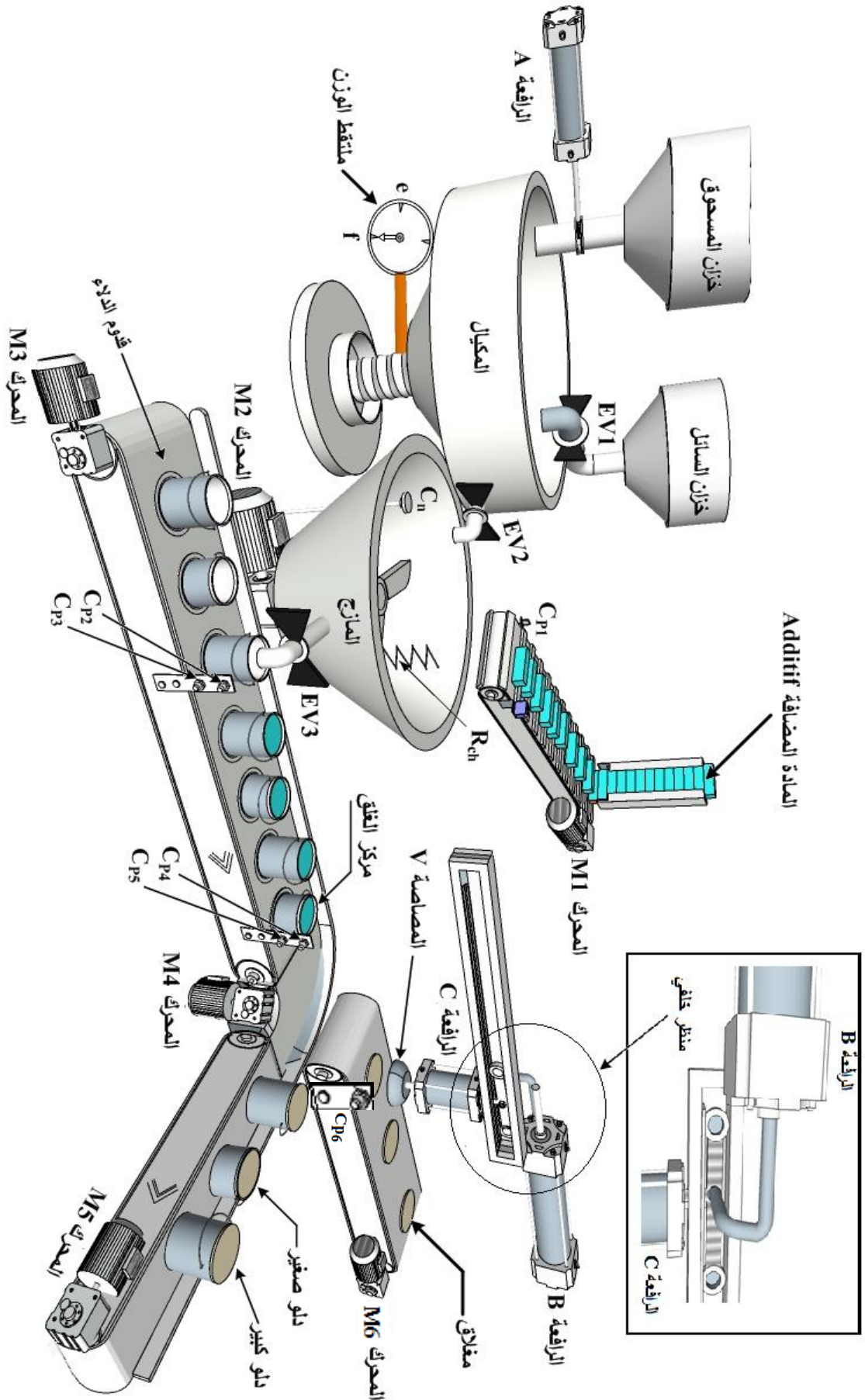

8. المناولة الزمنية: (النظام يقوده متمن قيادة وتهيئة GCI)

متمن الأشغولة الفرعية تقديم المغاليق والدلاء "الأشغولة 41"

متمن الأمن GS

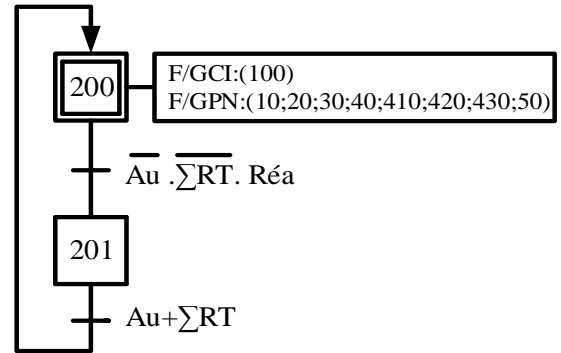
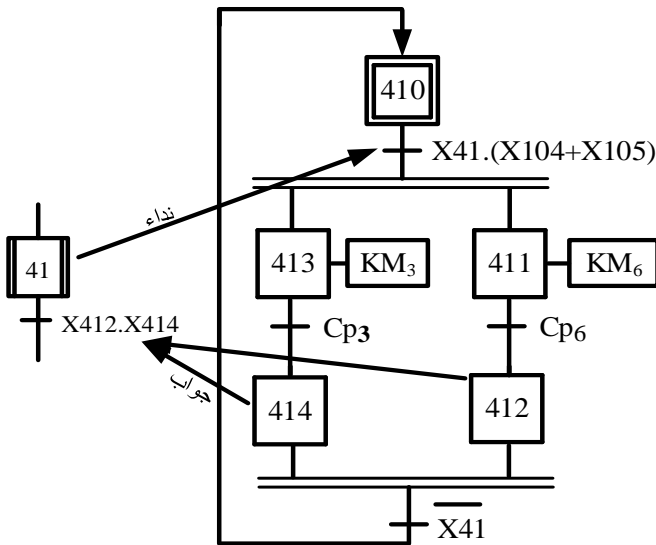

متمن تنسيق الأشغولات GCT

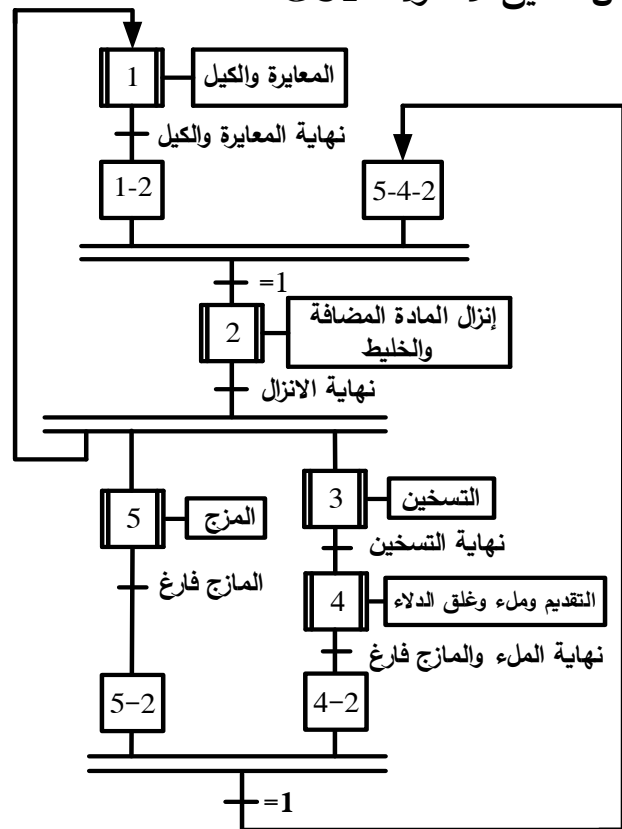

متمن الأشغولة الفرعية الغلق "الأشغولة 43"

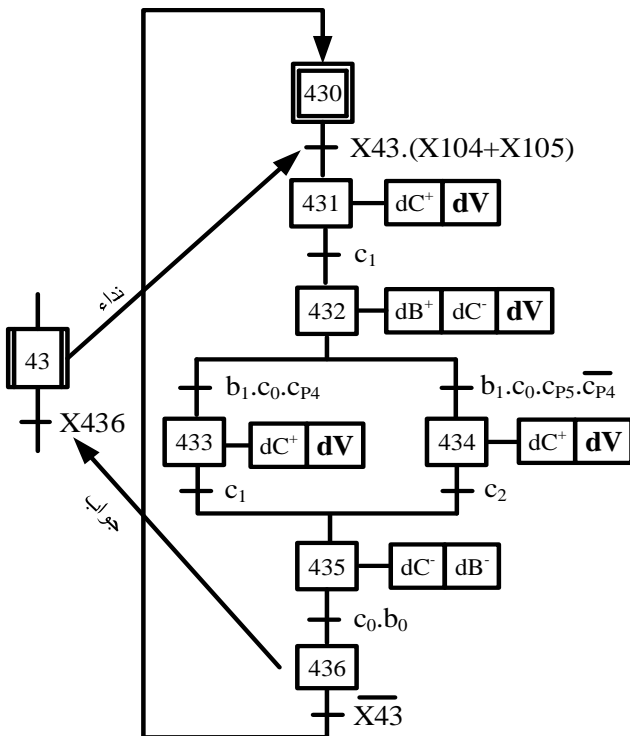

متمن أشغولة المزج "الأشغولة 5"

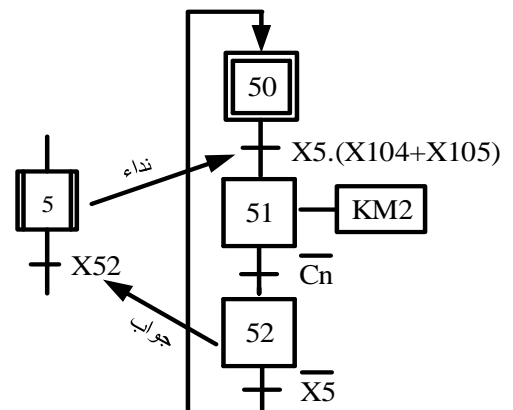

9. الاختيارات التكنولوجية:

الأشغولة	المنفذات	المنفذات المتصدرة	الملتقطات
المعايرة والكيل	A: رافعة أحادية المفعول EV1: كهروصمام أحادي الاستقرار	dA: موزع أحادي الاستقرار 2/3 KEV <sub>1</sub> : ملامس كهرومغناطيسي ~ 24v. T <sub>1</sub> : مؤجلة	a <sub>0</sub> : ملتقط نهاية دخول ذراع الرافعة e: ملتقط وزن الكمية المطلوبة من المسحوق t <sub>1</sub> =30s: زمن إنزال السائل
إنزال المادة المضافة والخليط	M1: محرك لا تزامني ثلاثي الطور 220/380v EV2: كهروصمام أحادي الاستقرار	KM <sub>1</sub> : ملامس كهرومغناطيسي ~ 24v Cmpt: عداد قطع المادة المضافة KEV <sub>2</sub> : ملامس كهرومغناطيسي ~ 24v.	N=9: عدد قطع المادة المضافة f: ملتقط يدل على فراغ المكيال
التسخين	R <sub>ch</sub> : مقاومة التسخين	KR <sub>ch</sub> : ملامس كهرومغناطيسي ~ 24v	θ: ملتقط يكشف عن وصول درجة الحرارة θ=40°
تقديم مغاليق ودلاء	M3: محرك لا تزامني ثلاثي الطور 220/380v M6: محرك لا تزامني ثلاثي الطور 220/380v	KM <sub>3</sub> : ملامس كهرومغناطيسي ~ 24v KM <sub>6</sub> : ملامس كهرومغناطيسي ~ 24v	CP <sub>3</sub> : خلية الكشف عن حضور دلو CP <sub>6</sub> : خلية الكشف عن حضور مغلاق
	الماء	EV3: كهروصمام أحادي الاستقرار	KEV <sub>3</sub> : ملامس كهرومغناطيسي ~ 24v. T <sub>2</sub> : مؤجلة T <sub>3</sub> : مؤجلة
الغلق	B: رافعة مزدوجة المفعول V: مصاصة هوائية أحادية الاستقرار C: رافعة مزدوجة المفعول	dB <sup>+</sup> , dB <sup>-</sup> : موزع ثنائي الاستقرار 2/4 dV: موزع أحادي الاستقرار 2/3 dC <sup>+</sup> , dC <sup>-</sup> : موزع ثنائي الاستقرار 2/4	CP <sub>2</sub> , CP <sub>3</sub> : خليتا الكشف عن حجم الدلو t <sub>2</sub> =5s: زمن ملء دلو صغير t <sub>3</sub> =8s: زمن ملء دلو كبير
	المنج	M2: محرك لا تزامني ثلاثي الطور 220/380v	KM <sub>2</sub> : ملامس كهرومغناطيسي ~ 24v
القيادة والمراقبة والحماية	Auto/(Cy/cy): مبدلة نمط التشغيل، RT <sub>1</sub> , RT <sub>2</sub> , RT <sub>3</sub> , RT <sub>4</sub> , RT <sub>5</sub> , RT <sub>6</sub> : تماسات المرحلات الحرارية لحماية المحركات Au: زر التوقف الاستعجالي، R <sub>éa</sub> : زر إعادة التسليح لكل مرحل، Init: زر التهيئة	Ar: زر التوقيف	

شبكة التغذية: 50Hz، 220/380v

10. إنجازات تكنولوجية:

دائرة المؤجلة بعداد

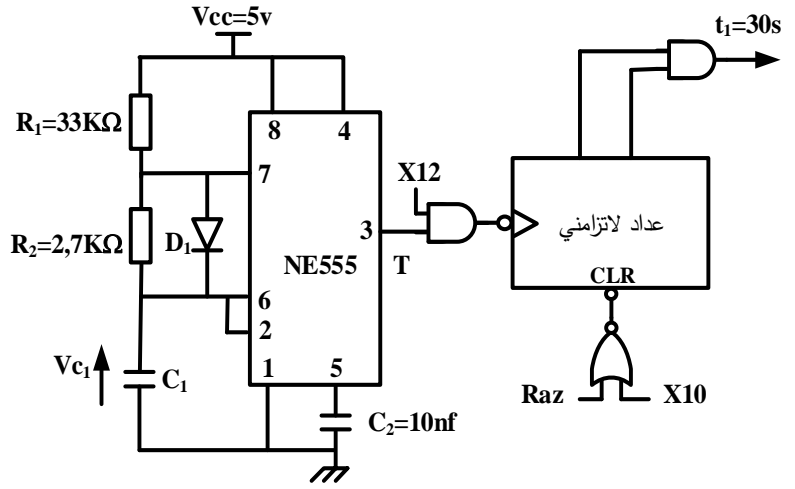

الشكل 1

دائرة المؤجلة بالخلية RC

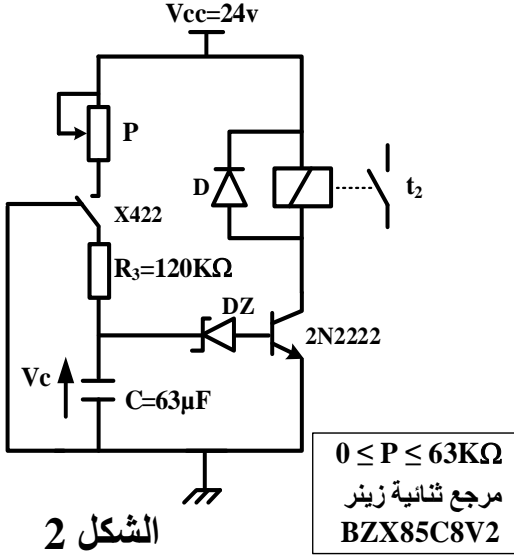

الشكل 2

دائرة مراقبة درجة حرارة المزيج

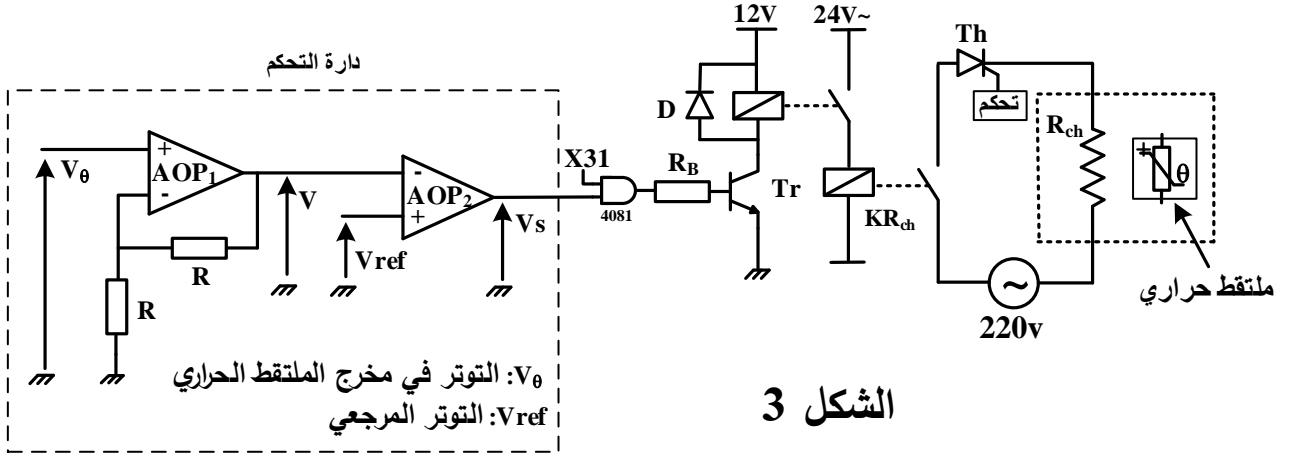

الشكل 3

دائرة مراقبة درجة حرارة المزيج بالميكرو مراقب PIC16F84A

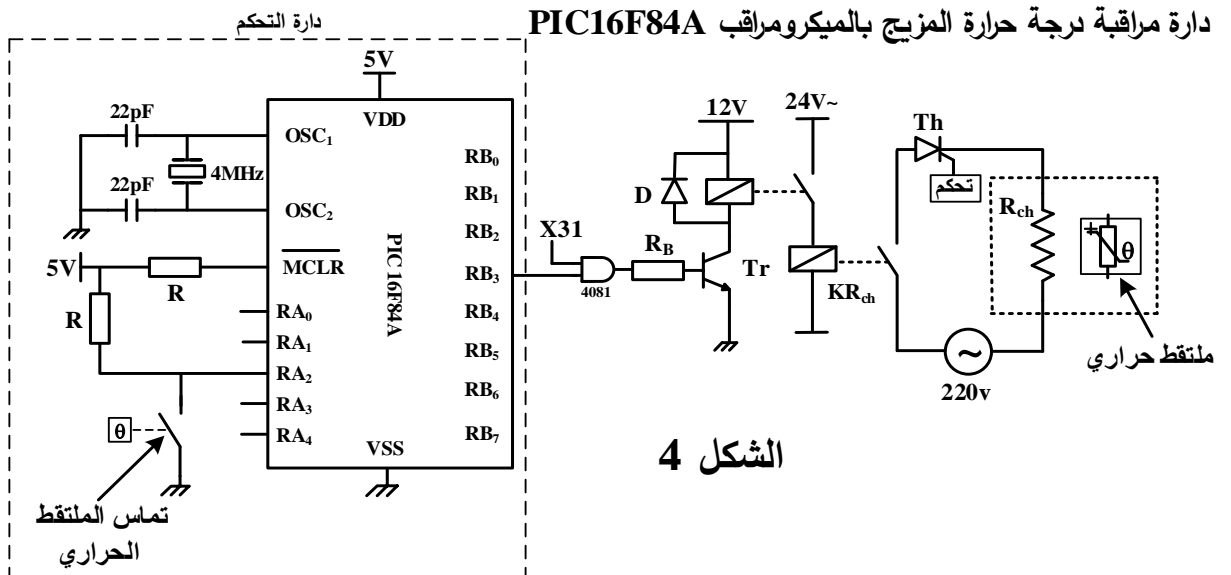

الشكل 4

## 11. وثائق الصانع:

### الميكرو مراقب PIC16F84A

R/P-u	R/P-u	R/P-u	R/P-u	R/P-u	R/P-u	R/P-u	R/P-u	R/P-u	R/P-u	R/P-u	R/P-u	R/P-u	R/P-u	R/P-u
CP	CP	CP	CP	CP	CP	CP	CP	CP	CP	PWRTÉ	WDTE	F0SC1	F0SC0	
bit13											bit0			

bit 13-4 **CP:** Code Protection bit  
 1 = Code protection disabled  
 0 = All program memory is code protected

bit 3 **PWRTÉ:** Power-up Timer Enable bit  
 1 = Power-up Timer is disabled  
 0 = Power-up Timer is enabled

bit 2 **WDTE:** Watchdog Timer Enable bit  
 1 = WDT enabled  
 0 = WDT disabled

bit 1-0 **FOSC1:FOSC0:** Oscillator Selection bits  
 11 = RC oscillator  
 10 = HS oscillator  
 01 = XT oscillator  
 00 = LP oscillator

مفعّل ( on ) : Enable

غير مفعّل ( off ) : Disable

Mnemonic, Operands	Description	Cycles	14-Bit Opcode			
			MSb			LSb
GOTO k	Go to address	2	10	1kkk	kkkk	kkkk
BCF f, b	Bit Clear f	1	01	00bb	bfff	ffff
BSF f, b	Bit Set f	1	01	01bb	bfff	ffff
BTFSC f, b	Bit Test f, Skip if Clear	1 (2)	01	10bb	bfff	ffff
BTFSS f, b	Bit Test f, Skip if Set	1 (2)	01	11bb	bfff	ffff

### المقحل 2N2222

Vcemax=40v	Icmax=800mA	Vcesat=0.3v	Vbesat=0.7v	$\beta = 100$
------------	-------------	-------------	-------------	---------------

## العمل المطلوب:

## الجزء الأول: (9 نقاط)

1. أكمل مخطط النشاط البياني A0 على وثيقة الإجابة 1 (ص9).
2. أنشئ ممتن الأشغولة 2 " إنزال المادة المضافة والخليط " من وجهة نظر جزء التحكم.
3. أكمل ممتن تنسيق الأشغولات الفرعية للأشغولة 4 "التقديم والملاء والغلق" على وثيقة الإجابة 1 (ص9).
4. أكتب جدول معادلات التنشيط والتحميل وحالات المخارج للأشغولة الفرعية 41 "تقديم المغاليق والدلاء".
5. أكمل رسم دارة المعقب الهوائي للأشغولة الفرعية 41 "تقديم المغاليق والدلاء" على وثيقة الإجابة 1 (ص9).
6. من ممتن الأشغولة الفرعية 43 استخرج معادلة المخرج dV ومثلها بالبوابات المنطقية ذات مدخلين (رمز أوروبي)
7. أكمل على دليل أساليب العمل والتوقف GMMA شروط الانتقال المتبقية على وثيقة الإجابة 2 (ص10).

## الجزء الثاني: (7 نقاط)

## • دارة المؤجلة بعداد: الشكل 1 (ص6)

8. احسب قيمة سعة المكثفة  $C_1$  من أجل الحصول على إشارة دورها  $T=2,5s$ .
9. أوجد تردد العداد ثم أكمل رسم المخطط المنطقي لدارة المؤجلة بعداد على وثيقة الإجابة 2 (ص10).

## • دارة المؤجلة بالخلية RC: الشكل 2 (ص6)

10. مستعينا بوثائق الصانع (ص7) ومرجع ثنائية زينر احسب قيمة التوتر  $V_c$  من أجل تشبع المقحل.
11. احسب قيمة المقاومة المتغيرة  $P$  للحصول على زمن تأجيل قدره  $t_2=5s$

## • دارة مراقبة درجة حرارة المزيج: الشكل 3 (ص6)

12. ما دور المضخم العملي AOP2؟

13. باستعمال قاسم التوتر أوجد علاقة  $V_0$  بدلالة التوتر  $V$ .

\* نستعمل المقداح لضبط توتر تغذية مقاومة التسخين.

14. احسب زاوية القرح  $\alpha$  للحصول على توتر متوسط بين طرفيها قيمته  $V_{Rchmoy}=74,3V$ .

\* اقترح تلاميذ قسم 3هك استعمال الميكرومراقب PIC16F84A "دارة الشكل 4 (ص6)" للتحكم في مقاومة التسخين.

15. أكمل كتابة تعليقات البرنامج الرئيسي "الذي اقترحه التلميذ نجيب من 3هك" على وثيقة الإجابة 2 (ص10).

\* مستعينا بوثائق الصانع (ص7) ومحتوى سجل الاعدادات المادية '3FF9' \_CONFIG

16. أكمل العبارة الحرفية لتوجيه سجل الاعدادات المادية CONFIG \_ على وثيقة الإجابة 2 (ص10).

## الجزء الثالث: (4 نقاط)

\* لتغذية المنفذات المتصدرة نستعمل محول يحمل الخصائص التالية: 220/24V ; 100VA

تم قياس مقاومتي الملف الأولي والثانوي للمحول باستعمال الطريقة الفولط أمبيرمتريية حيث عند تغذية الملف الأولي بتوتر مستمر  $V_1=7V$  أشار الأمبيرمتر إلى  $I_1 = 3A$  وعند تغذية الملف الثانوي بتوتر  $V_2=3V$  تحصلنا على  $I_2 = 6A$ .

17. احسب التيار الثانوي الاسمي  $I_{2n}$ .

18. احسب مقاومة الملف الاول  $R_1$  ومقاومة الملف الثانوي  $R_2$

19. من أجل نسبة التحويل  $m_0=0,12$  احسب المقاومة المرجعة للثانوي  $R_s$ .

20. احسب الضياع بمفعول جول (النحاس)  $P_j$  من أجل حمولة اسمية.



وثيقة الإجابة 1: تعاد مع أوراق الإجابة

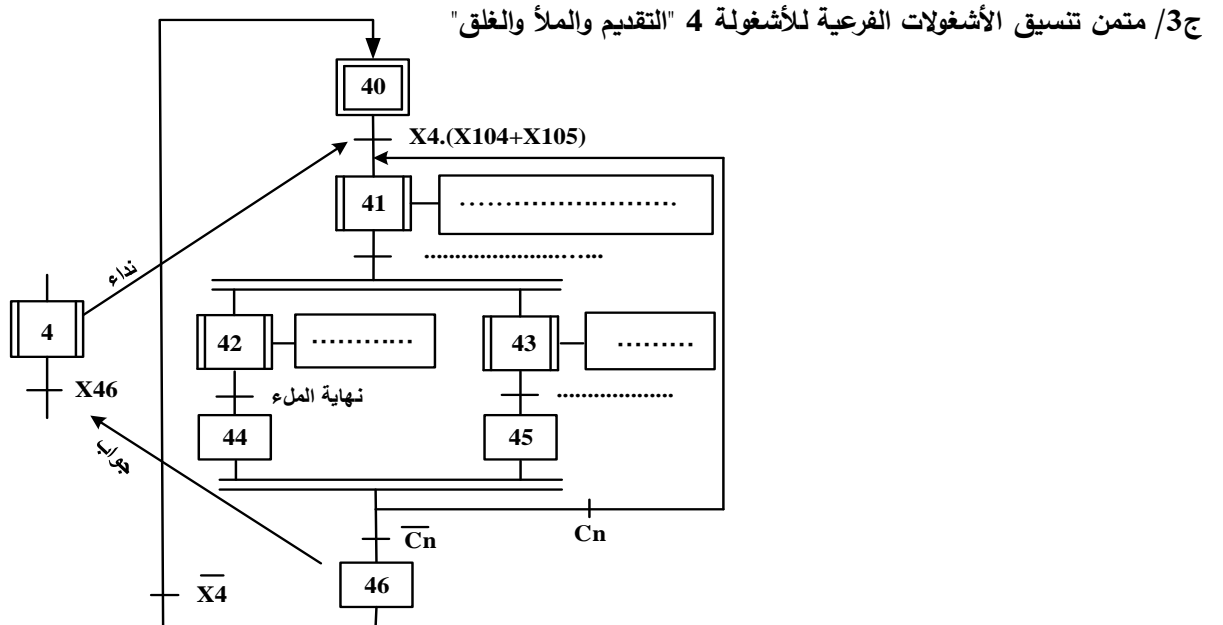
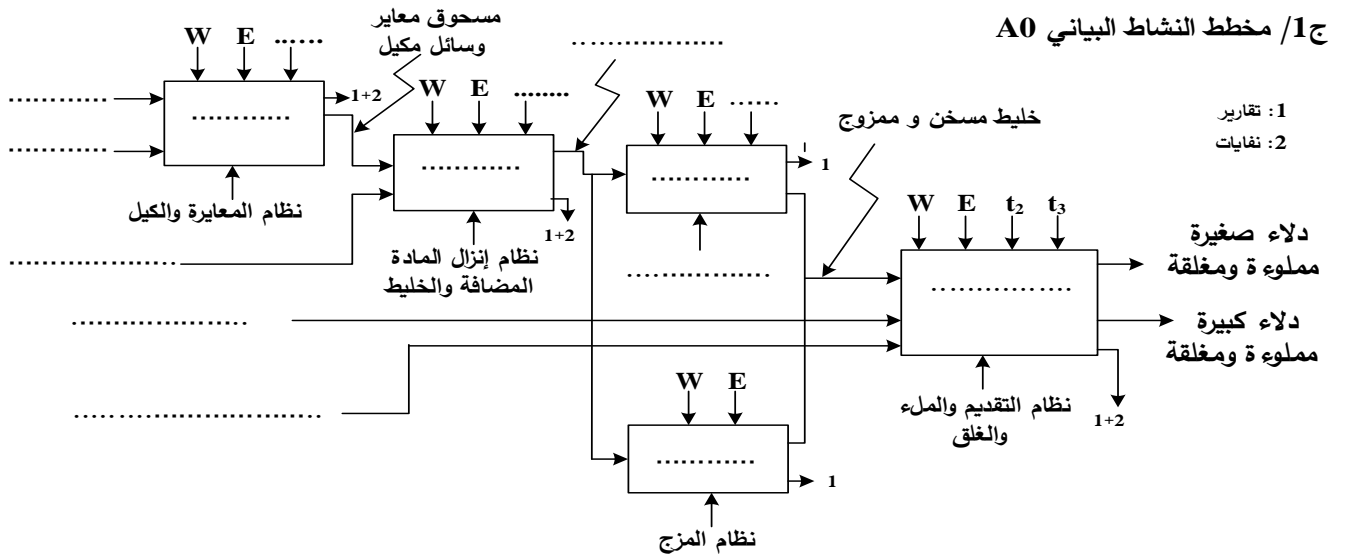

ج5/ دائرة المعقب الهوائي للأشغولة الفرعية 41 "تقديم المغاليق والدلاء"

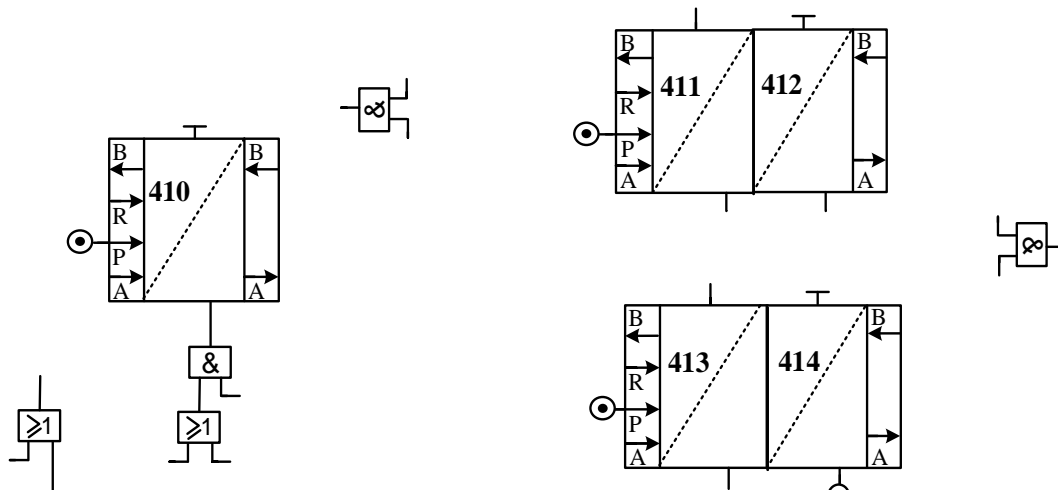

وثيقة الإجابة 2: تعاد مع أوراق الإجابة

ج7/ دليل أساليب العمل والتوقف GMMA

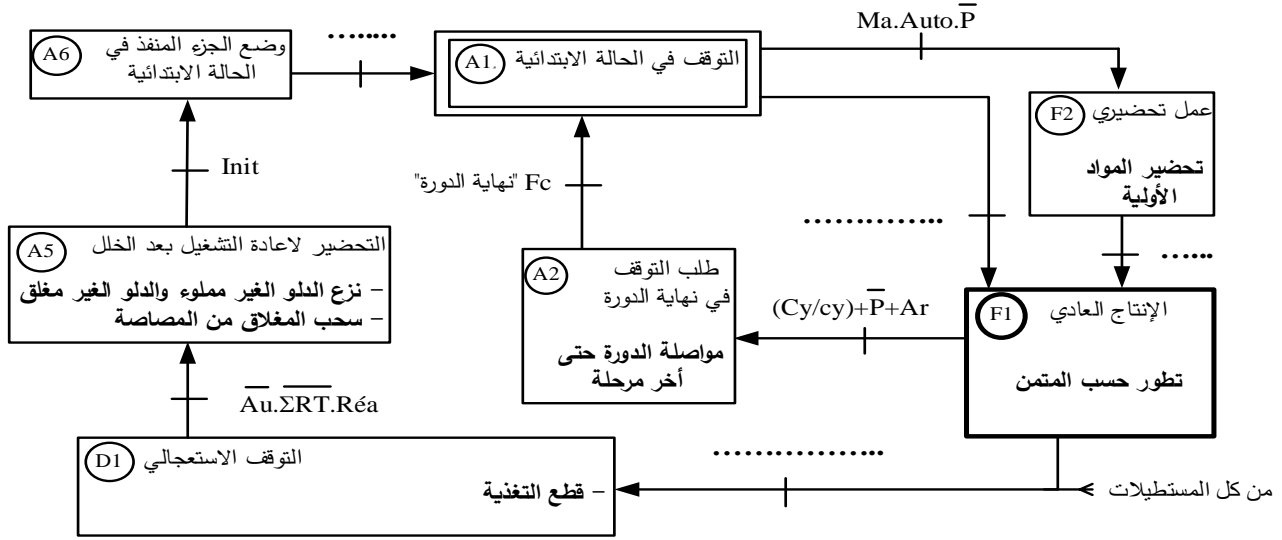

ج9/ المخطط المنطقي لدارة المؤجلة بعدد

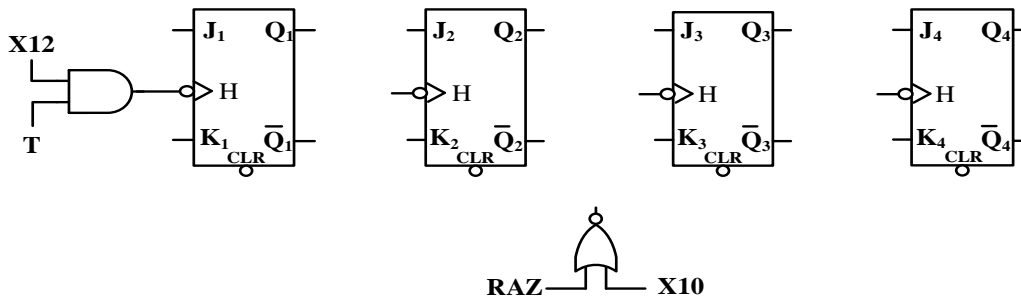
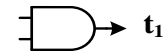

ج15/ كتابة تعليقات البرنامج الرئيسي المقترح للتحكم في مقاومة التسخين

```

Mil
    BTFS    PORTA,2 ; .....
    GOTO    Bac     ; .....
    BSF     PORTB,3 ; .....
Alg
    BTFS    PORTA,2 ; .....
    GOTO    Alg     ; .....
Bac
    BCF     PORTB,3 ; .....
    GOTO    Mil     ; .....
    END
    نهاية
    
```

ج16/ عبارة توجيهه سجل الإعدادات المادية

```

_ CONFIG _ CP _ ..... & _ PWRTE _ ..... & _ WDTE _ ..... & _ ....._ OSC
    
```

## الموضوع الثاني

## نظام آلي لتشكيل قطع الصابون

يحتوي هذا الموضوع على: 10 صفحات

- العرض: من الصفحة 11 إلى الصفحة 17
- العمل المطلوب: الصفحة 18
- وثائق الإجابة: من الصفحة 19 إلى الصفحة 20

## دفتري الشروط:

1. هدف التآليه: يهدف النظام إلى تشكيل قطع صابون مختومة وجاهزة في أدنى وقت وبصفة مستمرة.

## 2. وصف التشغيل:

- المادة الأولية: رقائق صابون على شكل مادة خام (تتكون أساسا من أحماض دهنية، زيوت وهيدروكسيد الصوديوم بالإضافة إلى مواد ملونة ومعطرة).

- الكيفية: يقوم البساط 1 بالاتيان برقائق الصابون إلى وعاء العجن فتسخن وتعجن وتضغط عبر الفوهة لنحصل على قضيب مستطيل من الصابون، يُقَطَّع هذا الأخير إلى مكعبات ذات أطوال محددة ومتطابقة لتُنقل بعد ذلك على البساط 2 نحو قوالب التشكيل، عند الانتهاء من عملية التشكيل والختم يدور الجزء الدوار من القالب لتُنزع قطع الصابون بواسطة مصاصات ثم توضع على البساط 3 لتصريفها.

## توضيحات حول أشغولة تشكيل وختم قطع الصابون:

- تتم عملية التشكيل والختم بصعود ذراع الرافعة B حاملةً مكعب الصابون لوضعه بين القالبين، ثم يخرج ذراع الرافعة C لتشكيل قطع من الصابون، وبعد نهاية خروجه يبقى مدة زمنية ( $t_1=1s$ ) بعد ذلك يعود ذراعي الرافعة C والرافعة B في نفس الوقت وتنتهي الأشغولة.

## ملاحظات:

- عند دوران الجزء الدوار من القالب تسقط بقايا الصابون الزائدة على أطراف القالب داخل صندوق لإعادة وضعها فيما بعد على البساط 1.
- بعد تقديم 150 مكعب يرن جرس لمدة 5s لتبنيه العامل لاستبدال الصندوق.
- البساط 3 يشتغل بصفة مستمرة.
- التحكم في مقاومة تسخين رقائق الصابون غير مقيد بأشغولة الاتيان والعجن.
- 3. الاستغلال: عامل متخصص لعمليات القيادة والصيانة الدورية وعامل لاستبدال الصناديق.
- 4. الأمن: حسب المقاييس الدولية المعمول بها في الأمن الصناعي.

## 5. التحليل الوظيفي:

الوظيفة الشاملة: مخطط النشاط A-0

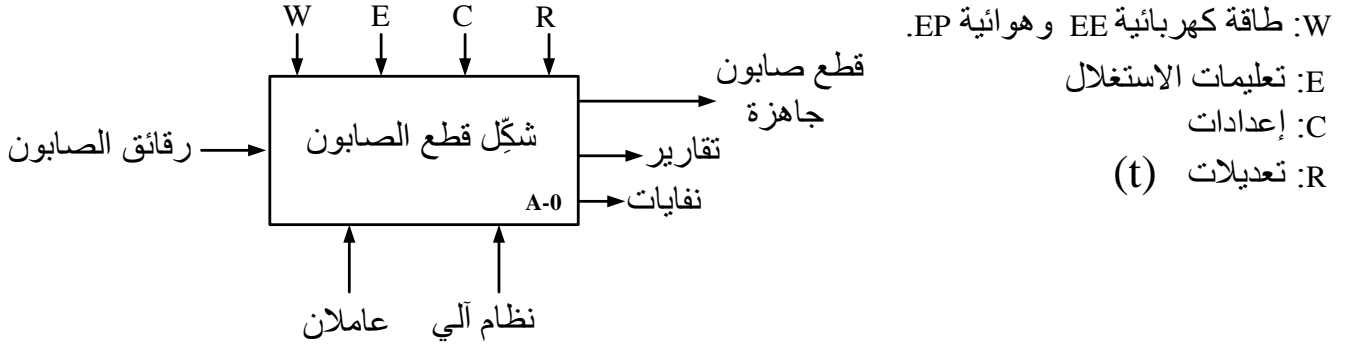

## 6. أنماط التشغيل والتوقف: (إنجاز دليل الجيما GEMMA)

- بعد اختيار نمط التشغيل **Auto** والضغط على زر التشغيل **Ma** ينطلق العمل الآلي للنظام.
- عند الضغط في أي لحظة على زر التوقيف **Ar** فإنّ النظام يكمل الدورة ويتوقف.
- عند حدوث خلل في أحد المحركات (الكشف بالمرحلات الحرارية) أو ضغط العامل على زر التوقف الاستعجالي **Au** فإنّ النظام يتوقف مباشرة.
- بعد زوال الخلل وتحرير زر التوقف الاستعجالي يضغط العامل على زر إعادة التسليح **Rea** للتحضير لإعادة التشغيل
- بعد نزع المكعب الغير مقولب يضغط العامل على زر إعادة التهيئة **Init** لوضع الجزء المنفذ في الوضعية الابتدائية وبعد تحقق الشروط الابتدائية **CI** يتوقف النظام في الحالة الابتدائية.
- لمراقبة عمل المنفذات بدون ترتيب نضع مبدلة نمط التشغيل في وضعية التشغيل اليدوي **Manu** فيتم التحقق من عمل كل منفذ على حدى باستعمال أزرار موجودة على قمطر التحكم، وبإلغاء هذه الوضعية ثم الضغط على الزر **Init** يوضع الجزء المنفذ في الحالة الابتدائية وبعد تحقق الشروط الابتدائية **CI** يتوقف النظام في الحالة الابتدائية.

7. المناولة الهيكلية:

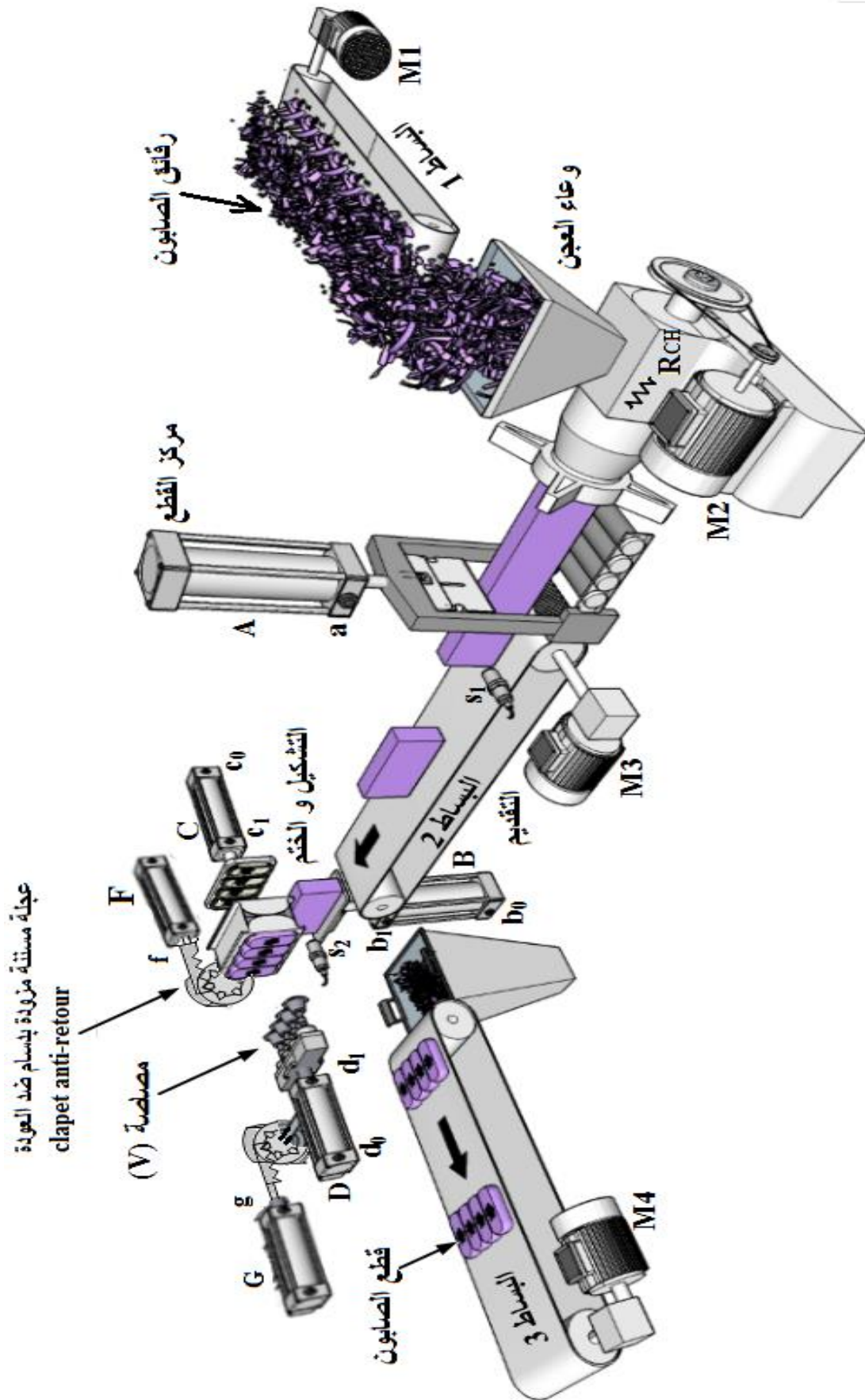

8. المناولة الزمنية:

متن الأمن (GS)

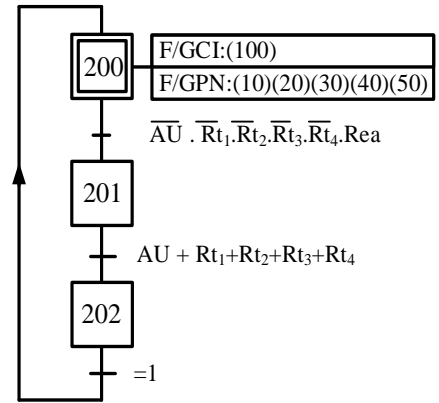

متن الأشغولة 2 "القطع والتقديم"

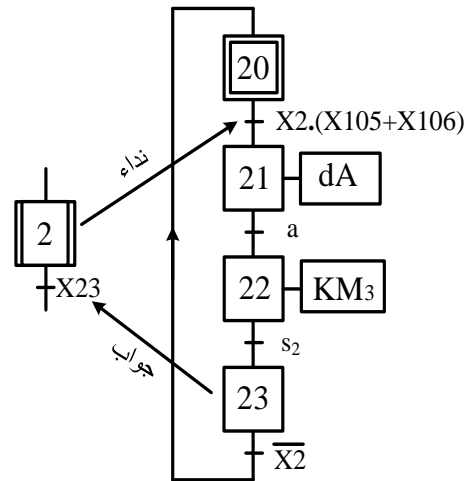

متن القيادة والتهيئة (GCI)

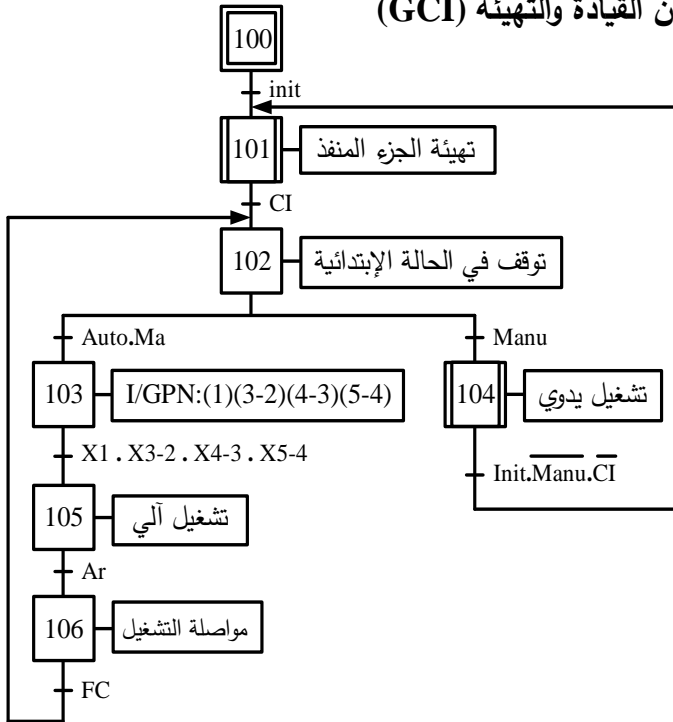

متن الأشغولة 5 "تحويل القطع"

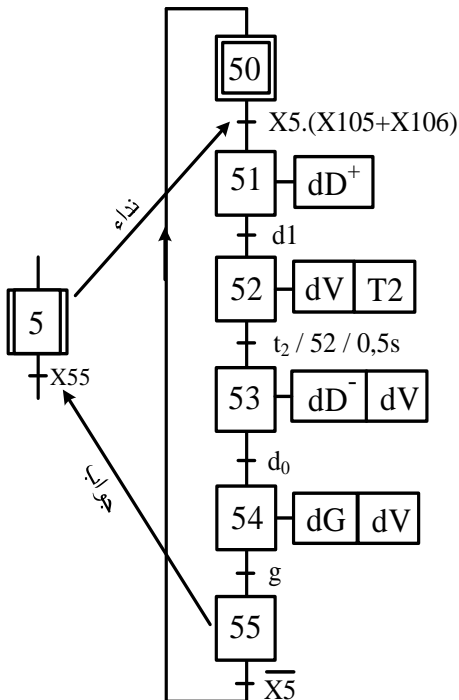

متن تنسيق الأشغولات (GCT)

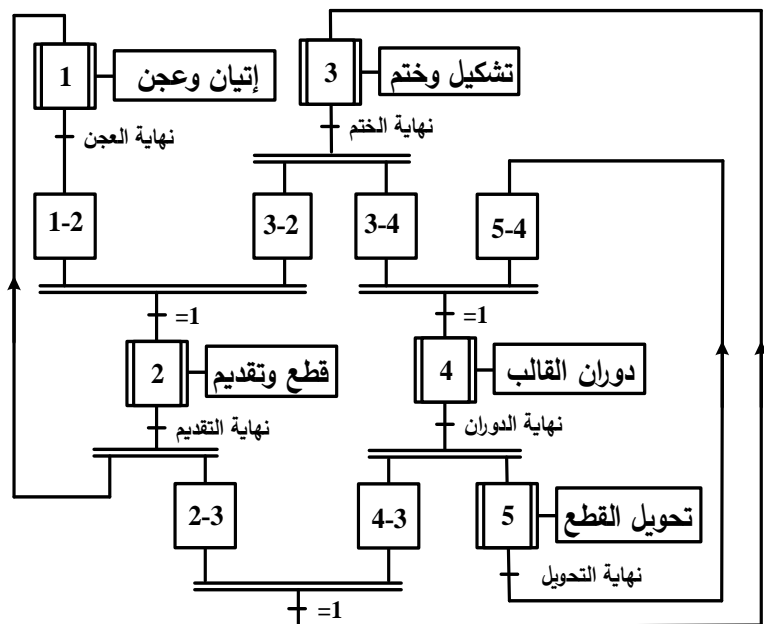

9. الاختيارات التكنولوجية:

الأشغولات	المنفذات	المنفذات المتصدرة	الملتقطات
الاتيان وعجن الصابون	M <sub>1</sub> : محرك لا تزامني ثلاثي الطور. M <sub>2</sub> : محرك لا تزامني ثلاثي الطور.	KM <sub>1</sub> : ملامس كهرومغناطيسي ~24V KM <sub>2</sub> : ملامس كهرومغناطيسي ~24V	S <sub>1</sub> : ملتقط تحديد طول المكعب
قطع وتقديم المكعب	A: رافعة بسيطة المفعول. M <sub>3</sub> : محرك لا تزامني ثلاثي الطور.	dA: موزع كهروهوائي أحادي الاستقرار 3/2 KM <sub>3</sub> : ملامس كهرومغناطيسي ~24V.	a: ملتقط نهاية شوط. S <sub>2</sub> : ملتقط كشف وصول مكعب أسفل القالب.
تشكيل وختم قطع الصابون	B: رافعة مزدوجة المفعول. C: رافعة مزدوجة المفعول.	dB <sup>-</sup> , dB <sup>+</sup> : موزع كهروهوائي ثنائي الاستقرار 5/2 dC <sup>-</sup> , dC <sup>+</sup> : موزع كهروهوائي ثنائي الاستقرار 5/2 T1: مؤجلة	b <sub>1</sub> , b <sub>0</sub> : ملتقطات نهاية الشوط. c <sub>1</sub> , c <sub>0</sub> : ملتقطات نهاية الشوط. t <sub>1</sub> =1s: زمن تأجيل.
دوران القالب	F: رافعة بسيطة المفعول	dF: موزع كهروهوائي أحادي الاستقرار 3/2	f: ملتقط نهاية الشوط.
تحويل القطع	D: رافعة مزدوجة المفعول. V: مصاصة هوائية أحادية الاستقرار. G: رافعة بسيطة المفعول	dD <sup>-</sup> , dD <sup>+</sup> : موزع كهروهوائي ثنائي الاستقرار 5/2 dV: موزع كهروهوائي أحادي الاستقرار 3/2 T2: مؤجلة dG: موزع كهروهوائي أحادي الاستقرار 3/2	d <sub>1</sub> , d <sub>0</sub> : ملتقطات نهاية الشوط. t <sub>2</sub> =0,5s: زمن تأجيل لمسك القطع. g: ملتقط نهاية الشوط.
القيادة والمراقبة والحماية	Auto/Manu: مبدلة اختيار نمط التشغيل يدوي / آلي. Ma: زر التشغيل. Ar: زر التوقيف. Init: زر التهيئة. AU: زر التوقف الاستعجالي. Rt <sub>1</sub> , Rt <sub>2</sub> , Rt <sub>3</sub> , Rt <sub>4</sub> : مراحل حرارية لحماية المحركات M <sub>1</sub> , M <sub>2</sub> , M <sub>3</sub> و M <sub>4</sub> على الترتيب. Rea: زر إعادة التسليح		

شبكة التغذية: شبكة ثلاثية الطور: 220V / 380V ، 50Hz

10. إنجازات تكنولوجية:

الشكل 1: دارة التحكم في جرس التنبيه:

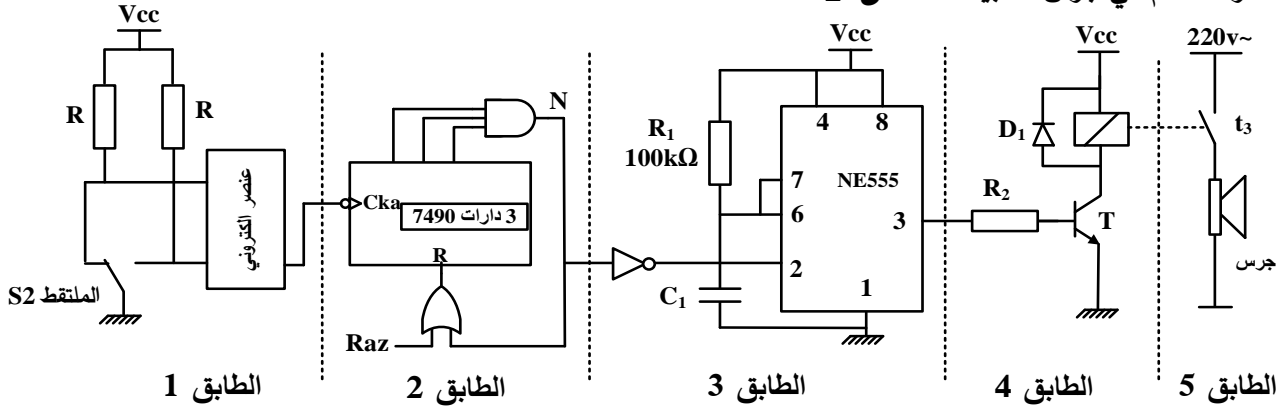

الشكل 2: دارة التحكم في مقاومة التسخين  $R_{ch}$ :

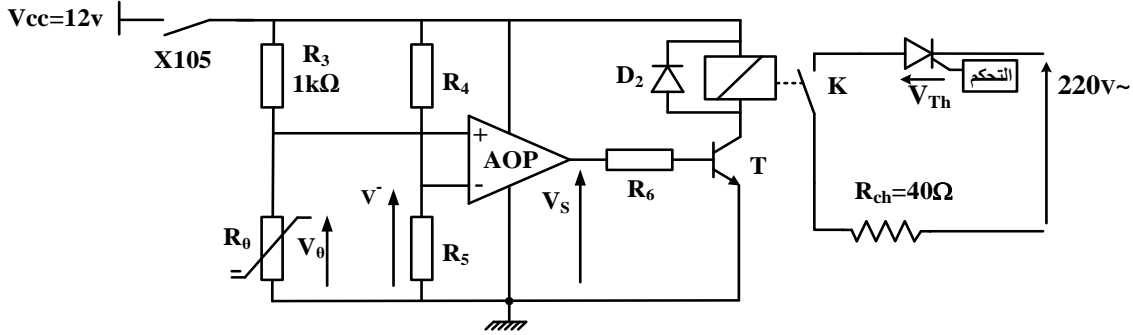

دارة تجسيد الاشغولة 4 " دوران القالب" باستعمال PIC16F84A:

الشكل 3

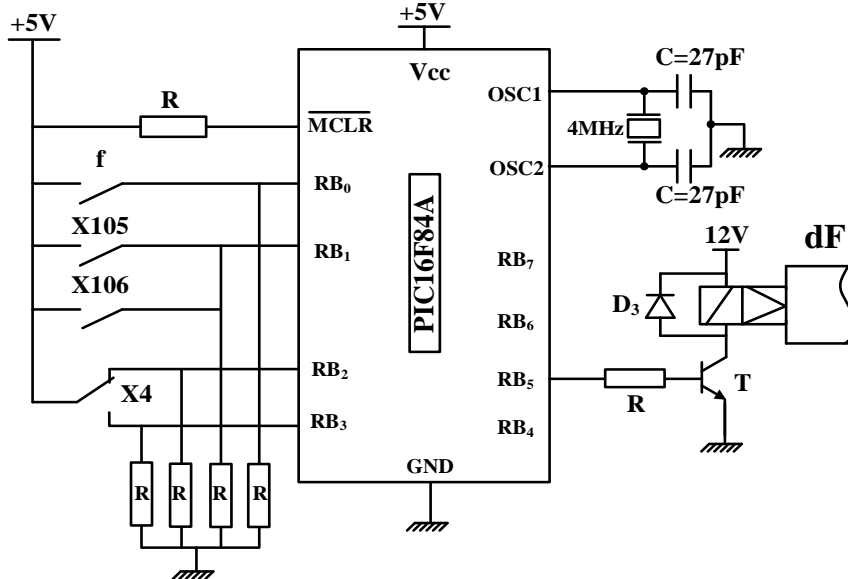

دارتي اختبار المحول: الشكل 4

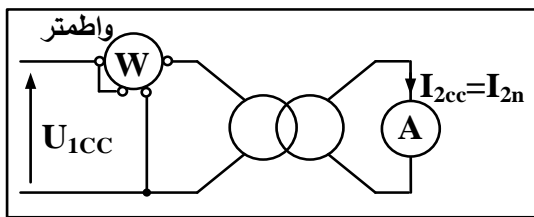

الدارة 2

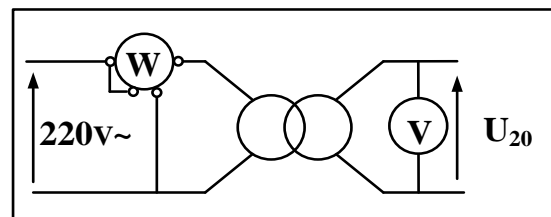

الدارة 1



## 11. وثائق الصانع:

## الدارة المدمجة 7490:

## • جدول تشغيل الدارة المدمجة 7490

R <sub>0(1)</sub>	R <sub>0(2)</sub>	R <sub>9(1)</sub>	R <sub>9(2)</sub>	Q <sub>D</sub>	Q <sub>C</sub>	Q <sub>B</sub>	Q <sub>A</sub>
1	1	0	X	0	0	0	0
1	1	X	0	0	0	0	0
X	X	1	1	1	0	0	1
X	0	X	0	Comptage			
0	X	0	X	Comptage			
0	X	X	0	Comptage			
X	0	0	X	Comptage			

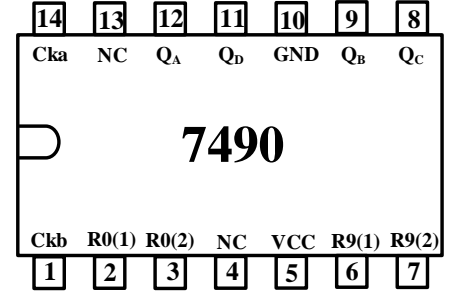
جدول تغيير المقاومة R<sub>θ</sub> بدلالة درجة الحرارة

$\theta$ (°C)	0	10	20	30	40	50	60
R <sub>θ</sub> (KΩ)	6,257	4,045	2,680	1,816	1,257	0,887	0,638

## الدارة المدمجة PIC16F84A

## PIC16F84A INSTRUCTION SET

Mnemonic, Operands	Description	Cycles
CLRF f	Clear f	1
CLRW -	Clear W	1
DECFSZ f, d	Decrement f, Skip if 0	1 (2)
INCF f, d	Increment f	1
INCFSZ f, d	Increment f, Skip if 0	1 (2)
MOVWF f	Move W to f	1
NOP -	No Operation	1
BCF f, b	Bit Clear f	1
BSF f, b	Bit Set f	1
BTFSC f, b	Bit Test f, Skip if Clear	1 (2)
BTFSS f, b	Bit Test f, Skip if Set	1 (2)
CALL k	Call subroutine	2
GOTO k	Go to address	2
MOVLW k	Move literal to W	1
RETURN -	Return from Subroutine	2

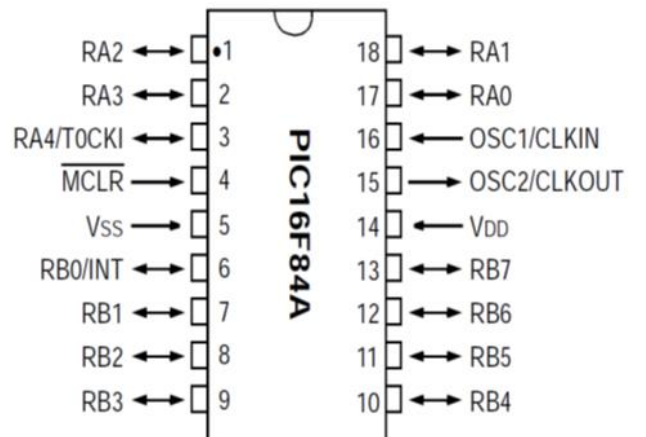

## العمل المطلوب:

## الجزء الأول: (8 نقاط)

- س1. أكمل مخطط النشاط البياني A0 على وثيقة الإجابة 1 (ص 19).
- س2. أنشئ ممتن الأشغولة 3 "تشكيل وختم قطع الصابون" من وجهة نظر جزء التحكم.
- س3. اكتب على شكل جدول معادلات التنشيط والتخميل والمخارج للأشغولة 5 "تحويل القطع" (ص 14)
- س4. أكمل رسم المعقب الهوائي للأشغولة 5 "تحويل القطع" على وثيقة الإجابة 1 (ص 19).
- س5. اكتب معادلة تنشيط المرحلة X100 "من ممتن القيادة والتهيئة GCI" على وثيقة الإجابة 1 (ص 19)
- س6. أكمل على دليل أساليب العمل والتوقف GMMA شروط الانتقال المتبقية على وثيقة الإجابة 1 (ص 19)

## الجزء الثاني: (8 نقاط)

- دائرة التحكم في جرس التنبيه: الشكل 1 (ص 16)
  - س7. أكمل ملأ الجدول الذي يبين العلاقة بين كل طابق ودوره على وثيقة الإجابة 2 (ص 20).
  - س8. اقترح عنصرا الكترونيا يحقق وظيفة الطابق 1 (حذف الارتدادات).
  - س9. أكمل رسم المخطط المنطقي للعداد على وثيقة الإجابة 2 (ص 20).
  - س10. احسب سعة المكثفة  $C_1$  حتى يرن الجرس لمدة  $t_3=5s$
- دائرة التحكم في مقاومة التسخين  $R_{ch}$ : الشكل 2 (ص 16)
  - س11. باستعمال قاسم التوتر أوجد عبارة  $V_0$  بدلالة  $V_{CC}$ ،  $R_0$  و  $R_3$ .
  - س12. مستعينا بوثائق الصانع (ص 17) احسب في كل مرة قيمة التوتر  $V_0$  من أجل  $\theta=20^\circ$  و  $\theta=40^\circ$  و  $\theta=60^\circ$ .
  - س13. أكمل ملء جدول تشغيل الدارة على وثيقة الإجابة 2 (ص 20).
  - س14. احسب القيمة المتوسطة للتيار  $I_{Rmoy}$  الذي يعبر مقاومة التسخين  $R_{ch}$  من اجل زاوية قرح  $\alpha=90^\circ$ .
- دائرة تجسيد الأشغولة 4 "دوران القالب" باستعمال PIC16F84A: الشكل 3 (ص 16)
  - س15. املاً محتوى السجل TRISB على وثيقة الإجابة 2 (ص 20) "المنافذ الغير مستغلة تبرمج مداخل".
  - س16. أكمل برنامج تهيئة المداخل والمخارج على وثيقة الإجابة 2 (ص 20).

## الجزء الثالث: (4 نقاط)

- دارتي اختبار المحول: الشكل 4 (ص 16)
  - المحول المستعمل لتغذية المنفذات المتصدرة يحمل الخصائص التالية:  $220/24V$  ;  $160VA$  ;  $50Hz$
  - سجّل جهاز الواطمتر في احدى التجريبتين  $P_{1cc}=12,2w$  وفي الاخرى:  $P_{10}=11,2w$
  - س17. حدّد أيّ من الداريتين تسمح بقياس الضياع بمفعول جول (النحاس) وأيّهما تسمح بقياس الضياع في الحديد.
  - س18. احسب التيار الثانوي الاسمي  $I_{2n}$ .
  - س19. احسب قيمة المقاومة المرجعة للثانوي  $R_s$ .
  - س20. احسب قيمة التيار الثانوي  $I_2$  التي تجعل المردود أعظما.

وثيقة الإجابة 1: تعاد مع أوراق الإجابة

ج1/ مخطط النشاط البياني A0

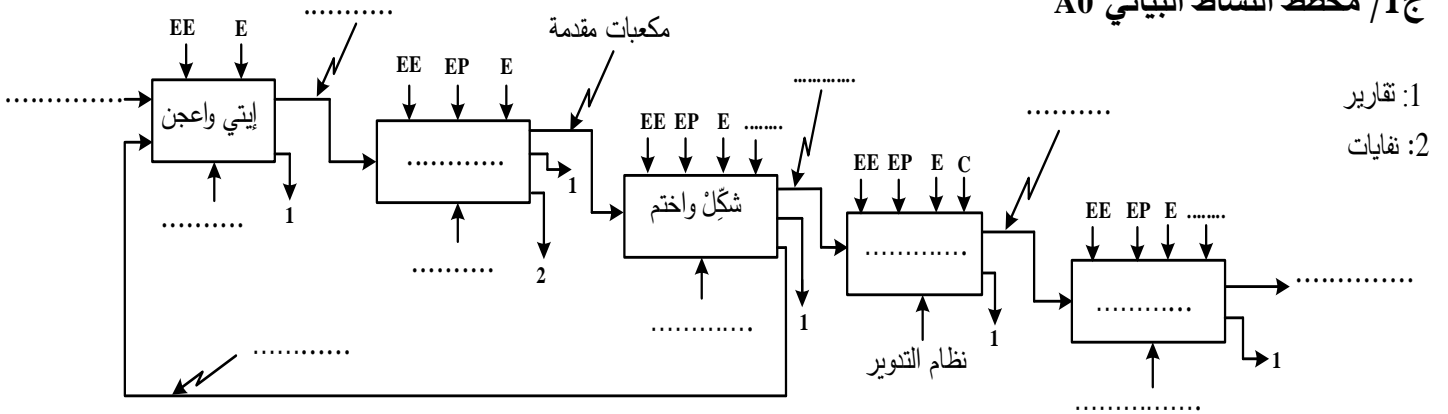

- 1: تقارير
- 2: نفايات

ج4/ المعقب الهوائي للأشغولة 5 " تحويل القطع "

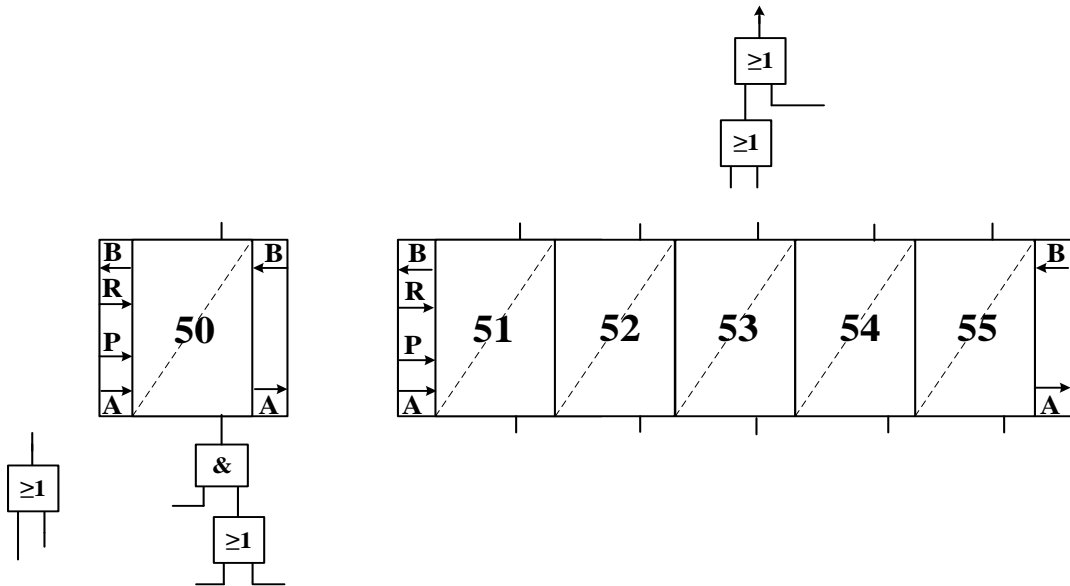

ج5/ معادلة تنشيط المرحلة (X100) X100=.....

ج6/ دليل أساليب العمل والتوقف GMMA

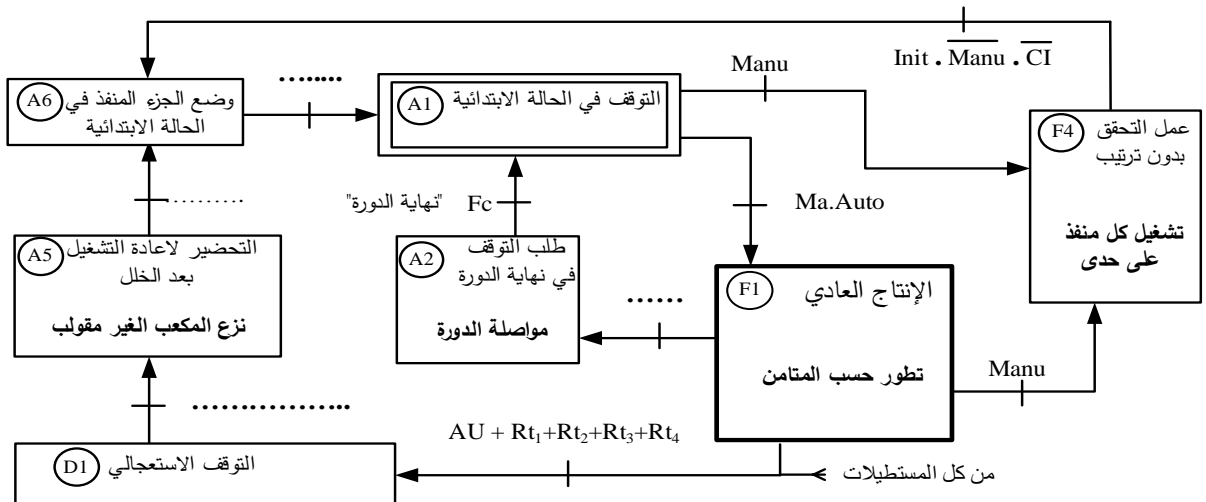

## وثيقة الإجابة 2: تعاد مع أوراق الإجابة

## ج7/ جدول العلاقة بين الطابق ودوره

.....	.....	الطابق 1	الطابق 3	الطابق 5	الطابق
.....	مرحل سكنوي	دائرة ضد الارتداد	.....	.....	الدور

## ج9/ رسم المخطط المنطقي للعداد

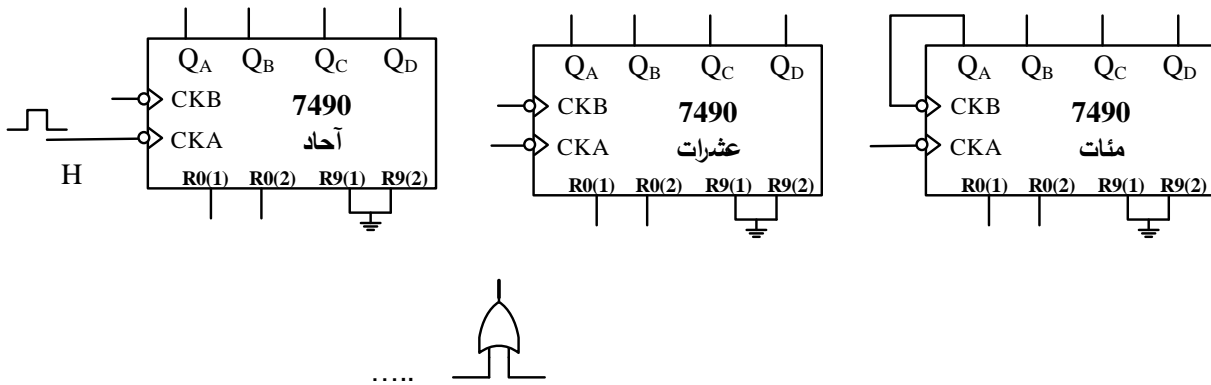
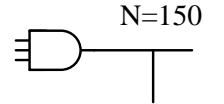
ج13/ جدول التشغيل لدائرة التحكم في مقاومة التسخين  $R_{ch}$ 

حالة التماس K	حالة المقفل T	$V_s(V)$	$V(V)$	$V_{\theta}(V)$	$\theta (^{\circ}C)$
			6		20
			6		40
			6		60

## ج15/ ملء محتوى السجل TRISB

Bit7	Bit6	Bit5	Bit4	Bit3	Bit2	Bit1	Bit0

## ج16/ برنامج تهيئة مداخل ومخارج الميكرو مراقب

BSF STATUS,5 ; .....

MOVLW ..... ; اشحن السجل w بالقيمة  $(DF)_{16}$

MOVWF TRISB ; .....

..... STATUS,5 ; انتقل الى البنك 0 من الذاكرة